

## Forno Optimus

---

### Forno base semplice ed essenziale

I forni OPTMUS hanno sicuramente un interessante rapporto qualità/prezzo.

Essenziale ma funzionale, non rinuncia comunque a caratteristiche tecniche importanti come le pareti laterali camera cottura smontabili, valvola fumo e doppio vetro sulla camera cottura per un isolamento perfetto.

Unica misura con camera da 47×81 cm, sportelli sempre neri e doppia colorazione RAMATO e NERO con TETTO INOX.



# CONVEZIONE SEMPLICE

## serie OPTIMUS

La struttura a CONVEZIONE SEMPLICE è quanto di più facile si può realizzare.

Il riscaldamento avviene esclusivamente dal basso e per pura convezione il calore si diffonde nella camera di cottura.



Il vantaggio più grosso sta sicuramente nella economicità, ma tuttavia per la cottura di arrostiti, pane e dolci il sistema risulta comunque valido.

La ventola aspira aria al centro e la convoglia sotto la piana refrattaria di base "dove c'è la maggior parte del calore", si aumenta così il rendimento di questo tipo di forno che altrimenti risulterebbe poco performante.

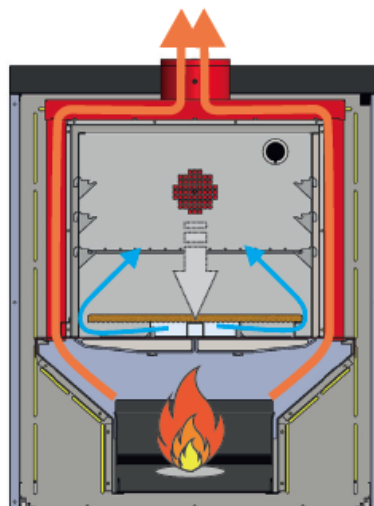
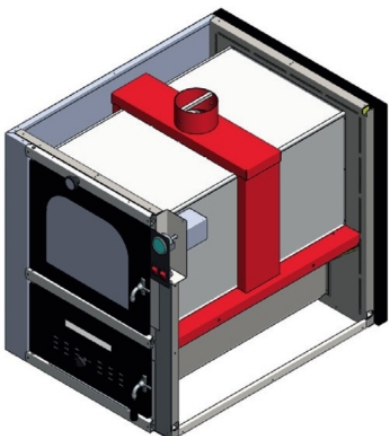
Il forno è dotato del sistema controllo della combustione (valvola fumo-aria fuoco).



### LEGENDA:

-  - Flusso aria
-  - Flusso fuoco
-  - Irraggiamento calore

## Consigli d'uso

*Forno prettamente da esterno. Indicato per chi desidera il meglio dal proprio forno. La pizza e le grigliate con amici saranno fenomenali.*

## GALLERIA FOTOGRAFICA



*Uso un forno Tafer da oltre dieci anni. Risultato garantito! I pranzi e le cena della domenica sono un successo e i miei figli mi chiedono sempre di fare la pizza. Lo consiglio a tutti.*

Simone B

## Caratteristiche tecniche

- Costruito in **inox e alluminato** uso alimentare
- Verniciatura a polvere elettrostatica
- Isolamento frontale
- Pareti laterali cottura **smontabili**
- Illuminazione camera lampada alogena
- Particolare sistema di ventilazione **sottopiana**
- Tre piani di cottura
- **Assenza di guarnizioni** (facilità di pulizia)
- Cerniera angolare in inox
- Interruttori a soffietto
- Parafiamma inferiore inforzato e **sostituibile**

- Costruito in inox e alluminato uso alimentare
- Verniciatura a polveri elettrostatica
- Isolamento frontale
- Alti spessori lamiera a contatto con il fuoco
- Pareti camera cottura smontabili
- Illuminazione camera con lampada alogena
- Particolare sistema di ventilazione sottopiana
- Tre piani di cottura
- Assenza di guarnizioni (facilità di pulizia)
- Maniglia antiscotto a blocco
- Cerniera angolare in inox
- Doppio vetro camera cottura (più isolamento)
- Spioncino vetro fuoco
- Interruttori di sicurezza antiacqua – bipolari
- Parti di usura sostituibili
- Valvola controllo fumo
- Termometro analogico a gas
- Tetto esterno Inox (su black max)