

# Valvola antigelo iStop®



## serie 108

01376/24

sostituisce dp 01376/22



### Gamma prodotti

#### Per applicazioni con acqua fino a 65 °C

Serie 108..1 Valvola antigelo con attacchi filettati \_\_\_\_\_ misure DN 25 (1"), DN 32 (1 1/4") e DN 40 (1 1/2")  
 Serie 108..1 Valvola antigelo con raccordi per tubo rame \_\_\_\_\_ misure DN 25 (Ø 28)

#### Per applicazioni con acqua fino a 90 °C

Serie 108..2 Valvola antigelo con attacchi filettati \_\_\_\_\_ misure DN 25 (1") e DN 32 (1 1/4") e DN 40 (1 1/2")  
 Serie 108..2 Valvola antigelo con raccordi per tubo rame \_\_\_\_\_ misure DN 20 (Ø 22) e DN 25 (Ø 28)

### Caratteristiche tecniche

#### Materiali

Corpo: ottone EN 12165 CW724R (108601-108701-108801)  
 ottone EN 12164 CW617N (108802)  
 ottone EN 12165 CW617N (108602-108702-108802-108202-108302)

Molle: acciaio inox

Tenute: EPDM

Attacchi: (108601-108602) G 1" (ISO 228-1)  
 (108701-108702) G 1 1/4" (ISO 228-1)  
 (108801-108802) G 1 1/2" (ISO 228-1)  
 (108202) Ø 22 per tubo rame  
 (108301-108302) Ø 28 per tubo rame

#### Prestazioni

Fluidi di impiego: acqua  
 Pressione massima di esercizio: 10 bar

### Funzione

La valvola antigelo ha la funzione di mantenere l'acqua del circuito di climatizzazione in movimento ed evitare la formazione di ghiaccio. Quando la temperatura del fluido raggiunge un valore di 3 °C il sensore interno si apre e permette lo scarico dell'acqua dell'impianto. Realizzata per gli impianti alimentati dalle pompe di calore monoblocco, evita danni alla macchina ed ai componenti del circuito in caso di mancanza di alimentazione elettrica e temperatura dell'aria sotto zero.

La versione della valvola iStop® con cifra finale 1 è adatta per l'utilizzo con pompe di calore standard che abbiano una temperatura massima dell'acqua di mandata a 65 °C.

La versione con cifra finale 2 è stata sviluppata per le pompe di calore che utilizzano i nuovi gas refrigeranti con temperature di mandata fino a 90 °C.

### PATENT PENDING

#### Campo di temperatura di esercizio:

(108601-108701-108801-108301) 0-65 °C  
 (108602-108702-108802-108202-108302) 0-90 °C

#### Campo di temperatura ambiente:

-30-60 °C

#### Temperatura del fluido (apertura):

3 °C

#### Temperatura del fluido (chiusura):

4 °C

#### Precisione:

±1 °C

Kv (via diritta): (108601-108602) 33 m³/h  
 (108701-108702) 60 m³/h  
 (108801-108802) 60 m³/h  
 (108202) 23 m³/h  
 (108301-108302) 38 m³/h

Coppia di serraggio: (108202) 60 N·m  
 (108301-108302) 80 N·m

### Dimensioni

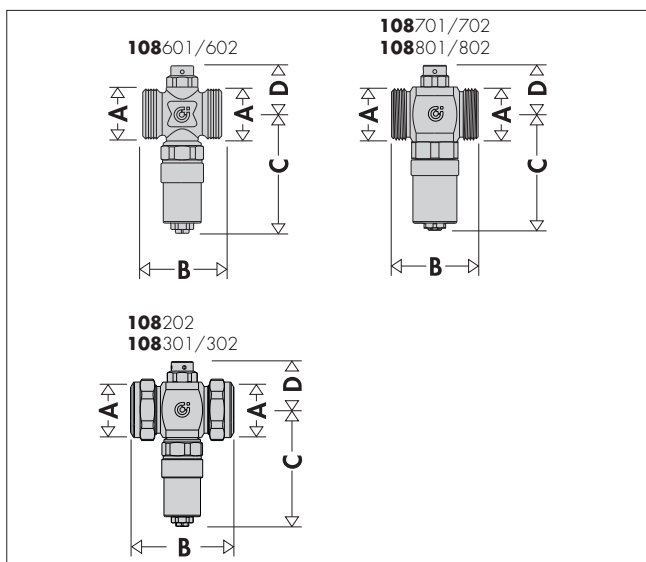

Codice	A	B	C	D
108601	1"	52	79	32
108701	1 1/4"	59	83	36
108801	1 1/2"	62	83	36
108301	Ø 28	71	80	33
108602	1"	52	73	31
108702	1 1/4"	59	77	35
108802	1 1/2"	62	77	35
108202	Ø 22	71	74	31
108302	Ø 28	71	77	35

## Selezione tecnica

La selezione tecnica viene fatta in base alla tipologia di pompa di calore installata nell'impianto. A seconda del refrigerante utilizzato la temperatura dell'acqua prodotta può variare. I costruttori forniscono generalmente due grafici che riportano l'andamento della temperatura dell'acqua tecnica in fase di riscaldamento e in fase di produzione di acqua calda sanitaria. È essenziale valutare le temperature massime raggiungibili e selezionare correttamente la tipologia di valvola da utilizzare.

■ R290    ■ R410A

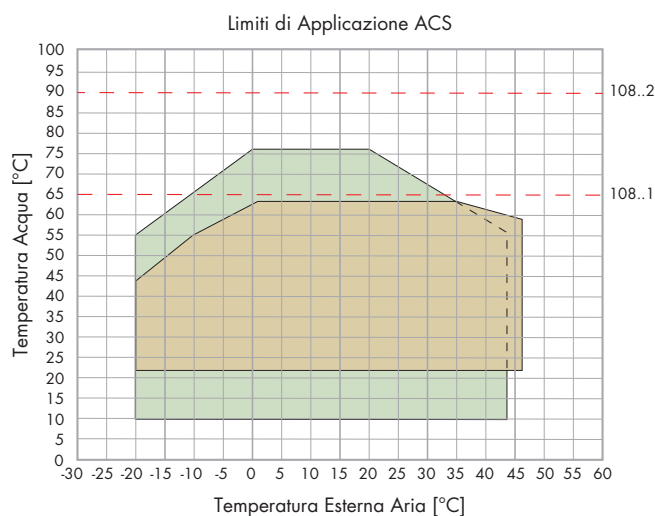
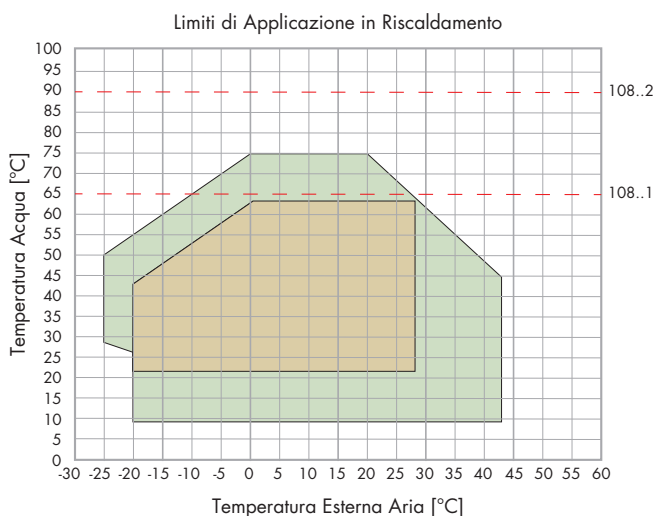

## Dimensionamento

Le valvole antigelo si dimensionano in base al diametro della tubazione dell'impianto. Nella tabella sottostante, in base alla potenza nominale della pompa di calore, viene definita una portata tipica con un salto termico di 5 °C. In relazione alla portata si individua il diametro di una tubazione che abbia una perdita di carico  $r=20-22$  mm c.a./m (50 °C). Il modello da utilizzare viene individuato come conseguenza del diametro della tubazione.

**Tabella dimensionamento componenti per impianti a pompa di calore**

Potenza nominale PDC [kW]		3	4	5	6	7	8	9	10	11	12	14	16	18	22	25
Portata max imp. [l/h] ( $\Delta T = 5$ °C)		516	688	860	1.032	1.204	1.376	1.548	1.720	1.892	2.064	2.408	2.752	3.096	3.784	4.300
Diametro nominale tubazione		3/4"	3/4"	1"	1"	1"	1"	1"	1"	1 1/4"	1 1/4"	1 1/4"	1 1/4"	1 1/2"	1 1/2"	1 1/2"
iStop		108601 (1")							108701 (1 1/4")				108801 (1 1/2")			
		108301 (Ø 28)													-	
		108602 (1")							108702 (1 1/4")				108802 (1 1/2")			
		108202 (Ø 22)							108302 (Ø 28)				-			

## Componenti caratteristici

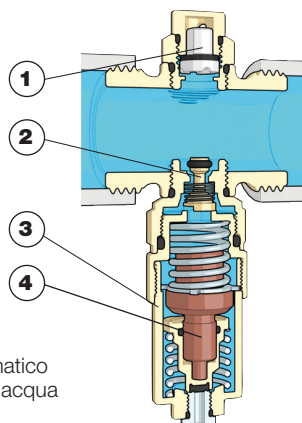

### Valvola antigelo

1. Rimpivuto
2. Rubinetto intercettazione automatico
3. Cartuccia sensore temperatura acqua
4. Sensore temperatura acqua

## Funzionamento

La valvola antigelo serie 108 permette lo scarico del fluido del circuito quando la temperatura dello stesso raggiunge un valore di 3 °C.

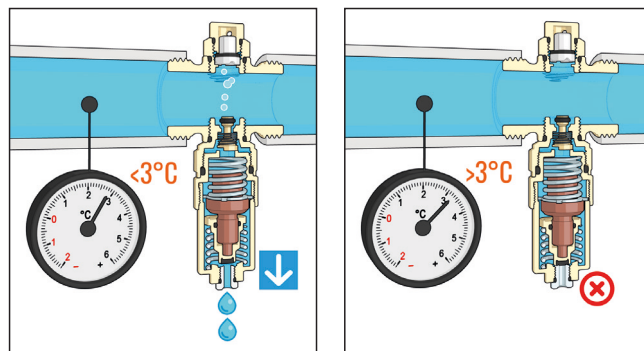
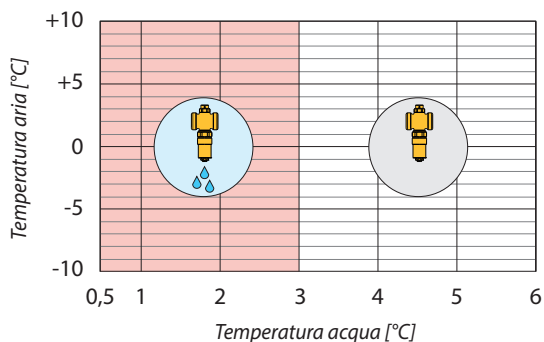

## Fasi di funzionamento

Funzionamento invernale in riscaldamento

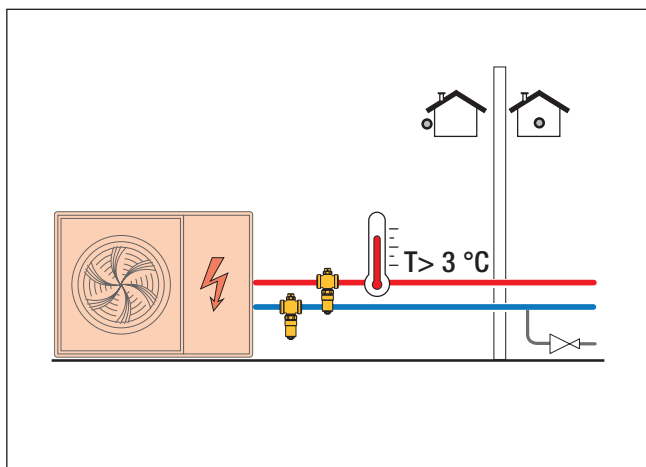

Funzionamento invernale in caso di mancanza di elettricità

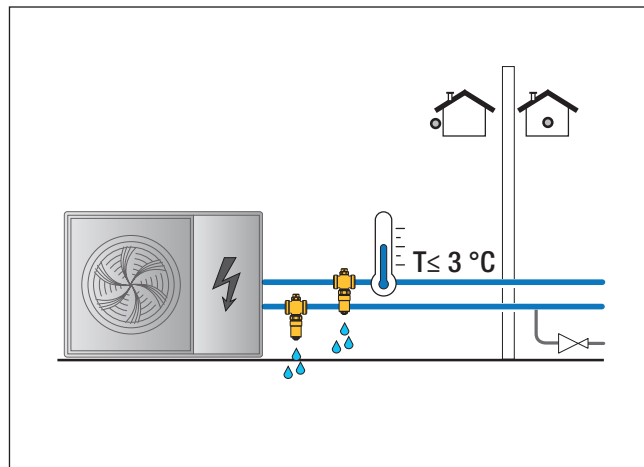

## Installazione

Il dispositivo deve essere installato solo in posizione verticale, con la via di scarico rivolta verso il basso, in modo tale che l'acqua scaricata possa defluire correttamente e liberamente all'esterno.

Le valvole antigelo devono essere installate all'esterno, dove è possibile raggiungere le temperature più basse in caso di blocco della pompa di calore. Devono essere posizionate lontano da fonti di calore per mantenere il corretto funzionamento.

Si consiglia di installare le valvole antigelo su entrambe le tubazioni (mandata e ritorno). In caso contrario una tubazione potrebbe rimanere piena d'acqua con conseguente rischio di formazione di ghiaccio.

**Si consiglia di mantenere il sistema sempre in pressione, anche durante lo scarico, per un corretto funzionamento del dispositivo antigelo.**

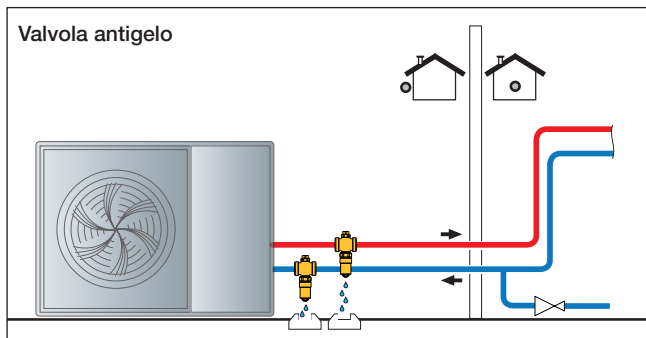

Mantenere una distanza di almeno 15 cm dal terreno (fig. A) al fine di evitare che la formazione dell'eventuale colonna di ghiaccio nella zona sottostante impedisca la fuoriuscita di acqua dalla valvola. Convogliare lo scarico in un punto di raccolta idoneo.

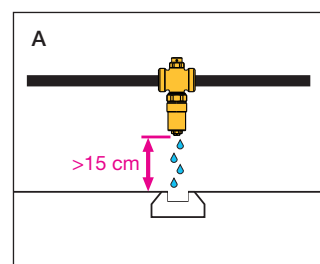

Mantenere una distanza di almeno 10 cm tra le valvole antigelo (fig. B).

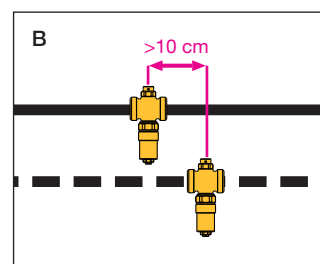

**Per il corretto funzionamento del sistema, la valvola antigelo deve essere lasciata priva di coibentazione.**

Se installata all'aperto, la valvola antigelo deve essere protetta da pioggia, neve e dalla luce diretta del sole.

### Presenza di sifoni

Evitare i collegamenti a sifone. Se la tubazione di collegamento presenta una conformazione tale da creare un effetto sifone (come riportato nella figura seguente), impedisce lo scarico e non garantisce più la protezione contro il gelo.

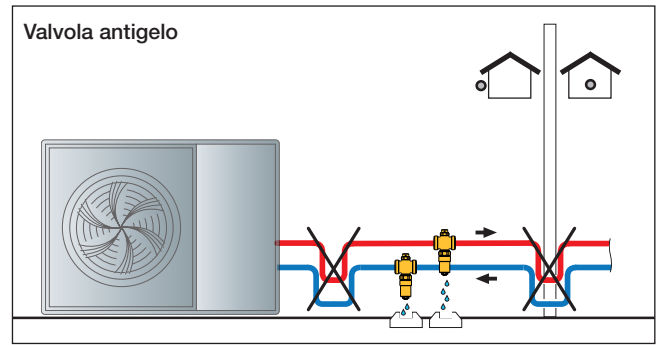

### Manutenzione valvola antigelo

#### 1A. Rompivuoto

È possibile sostituire il rompivuoto con il ricambio cod. R0000994.

#### 2A. Cartuccia sensore acqua

È possibile sostituire la cartuccia termostatica con il ricambio cod. F89046.

Un rubinetto d'intercettazione automatico impedisce lo scarico dell'acqua durante la fase di sostituzione della cartuccia, mantenendo il sistema in pressione.

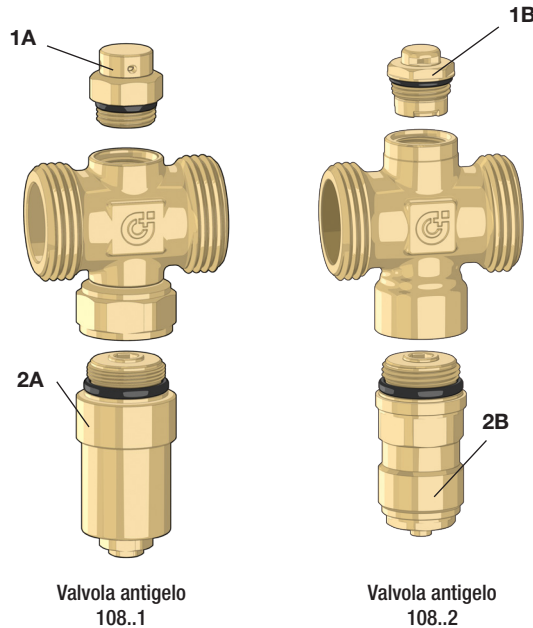

### Manutenzione valvola antigelo

#### 1B. Rompivuoto

È possibile sostituire il rompivuoto con il ricambio cod. F0002131.

#### 2B. Cartuccia sensore acqua

È possibile sostituire la cartuccia termostatica con il ricambio cod. F0002130.

Un rubinetto d'intercettazione automatico impedisce lo scarico dell'acqua durante la fase di sostituzione della cartuccia, mantenendo il sistema in pressione.

## TESTO DI CAPITOLATO

### Serie 108..1

Valvola antigelo. Attacchi filettati DN 25 (1"), DN 32 (1 1/4") e DN 40 (1 1/2") (ISO 228-1). Corpo in ottone. Pressione massima di esercizio 10 bar. Campo di temperatura di esercizio 0–65 °C. Campo di temperatura ambiente: -30–60 °C. Temperatura acqua per apertura scarico: 3 °C. Temperatura acqua per chiusura scarico: 4 °C.

### Serie 108..1

Valvola antigelo. Con raccordi per tubo rame DN 25 (Ø 28). Corpo in ottone. Pressione massima di esercizio 10 bar. Campo di temperatura di esercizio 0–65 °C. Campo di temperatura ambiente: -30–60 °C. Temperatura acqua per apertura scarico: 3 °C. Temperatura acqua per chiusura scarico: 4 °C.

### Serie 108..2

Valvola antigelo. Attacchi filettati DN 25 (1"), DN 32 (1 1/4") e DN 40 (1 1/2") (ISO 228-1). Corpo in ottone. Pressione massima di esercizio 10 bar. Campo di temperatura di esercizio 0–90 °C. Campo di temperatura ambiente: -30–60 °C. Temperatura acqua per apertura scarico: 3 °C. Temperatura acqua per chiusura scarico: 4 °C.

### Serie 108..2

Valvola antigelo. Con raccordi per tubo rame DN 20 (Ø 22) e DN 25 (Ø 28). Corpo in ottone. Pressione massima di esercizio 10 bar. Campo di temperatura di esercizio 0–90 °C. Campo di temperatura ambiente: -30–60 °C. Temperatura acqua per apertura scarico: 3 °C. Temperatura acqua per chiusura scarico: 4 °C.

Ci riserviamo il diritto di apportare miglioramenti e modifiche ai prodotti descritti ed ai relativi dati tecnici in qualsiasi momento e senza preavviso. Sul sito [www.caleffi.com](http://www.caleffi.com) è sempre presente il documento al più recente livello di aggiornamento e fa fede in caso di verifiche tecniche.